

# PERI UP ロゼット イージーロック式支保工システム



仮設工業会承認製品

2013年11月発行

**ペリー・ジャパン株式会社**

型枠・足場・支保工のスペシャリスト

〒103-0015

東京都中央区日本橋箱崎町31-4

箱崎314ビル7F

Tel: 03-5642-6100

Fax: 03-5642-6101

info@perijapan.jp

www.perijapan.jp

**注意事項**

関連地域・国内の安全法規に従い、ご使用下さい。

掲載している写真は、施工事例です。

カタログ内の安全/型枠支保工に関する詳細記載事項が設備機器の使用方法として必ずしも適切であるとは限りません。

安全上の注意および許容荷重を順守して下さい。

変更の際は毎回、別途構造計算が必要です。

技術的変更を行なう場合がありますことをご了承下さい。

# 目次

	ページ
<b>1. はじめに</b>	<b>2</b>
<b>2. PERI UP ロゼットの主な特長</b>	<b>4</b>
1) 高い許容積載荷重	
2) 簡単な組立	
3) 安全な作業環境	
4) 高い順応性	
<b>3. 組立手順</b>	<b>6</b>
<b>4. 強度試験データ</b>	<b>8</b>
1) 四角塔実大 試験結果	
2) 各部材 試験結果	
<b>5. PERI UPロゼットの組立基準</b>	<b>12</b>
<b>6. PERI UPロゼットを使用した様々な用途</b>	<b>14</b>
1) 作業ステージ	
2) テーブルフォーム	
3) 倉庫	
4) 階段塔	
<b>7. 施工現場</b>	<b>15</b>
1) 国内	
2) 海外	
<b>8. 部材表</b>	<b>18</b>



**(一社) 仮設工業会 承認書**  
 最新の承認書は、当社ホームページより  
 ダウンロード可能  
[www.perijapan.jp](http://www.perijapan.jp)

# 1.はじめに

昨今、多種多様の支保工材が市場に出回っています。  
当社にも既に欧州・米国他 諸外国の  
たくさんの現場で採用されている  
イージーロック式(クサビ式)のPERI UP  
ロゼットという支保工システムがあり、各国  
の建設現場で高い評価を得ています。



各種施工例：



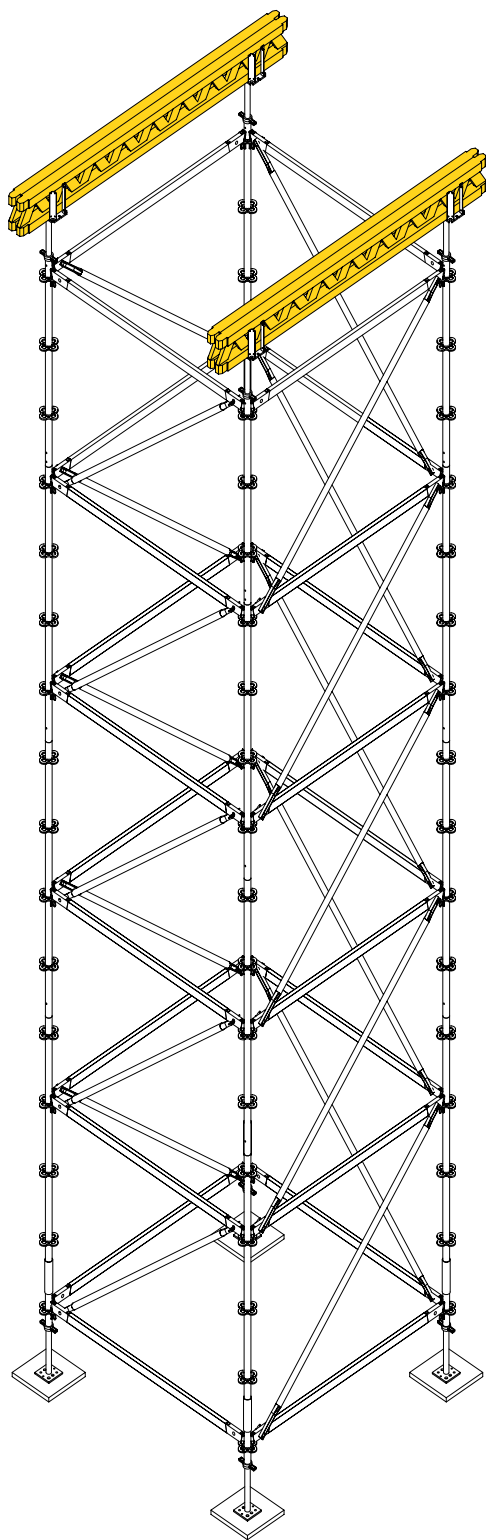

大引材として使用する当社の  
木製トラスビーム  
PERI トラスビーム GT24

※ 詳細は当社のバリオ大型  
型枠システムカタログ参照



## 2. PERI UP ロゼットの主な特長

### 1) 許容積載荷重が高い

支柱 $\Phi 48.2 \times 3.2$ で1本あたりの許容積載荷重: **5.2トン!**

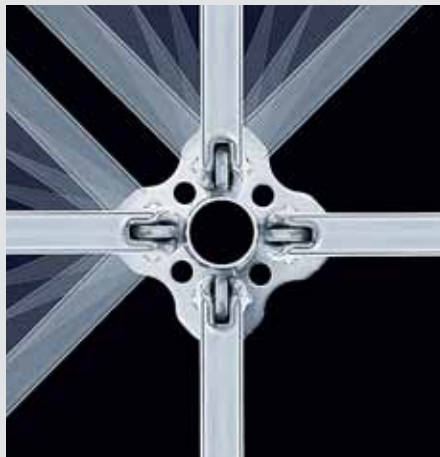

許容積載荷重 = **20.8トン**

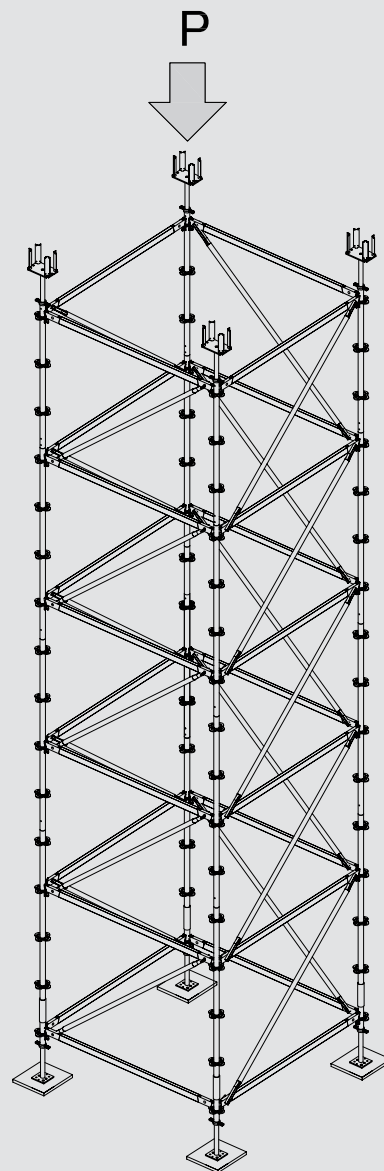

### 2) 組立は簡単な上、安全です! 更に作業効率もアップします!

支柱と水平材はワンタッチ機能の自動固定装置 グラビティロックで簡単かつ迅速に連結できます。

いったんクサビ部分が接合部に差し込められれば、外れる心配はありません!

→ ハンマーでクサビをかしめて簡単に確実にロック!

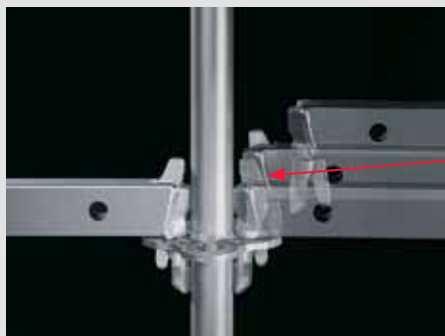

### 3) 安全な環境での作業を提供



作業床の鋼製足場板は**付属のハンドル**での設置、取外しが非常に簡単。浮き上がり防止のロックが付いているので、段差、隙間無く設置可能。滑りにくい表面構造により高い安全性を確保。



鋼製巾木は**ワンタッチ**で支柱間に設置可能。ゆえ、番線による固定は不要。



幅75cm、高さ2mの**広い安全な階段スペース**が確保できる。

### 4) 高い順応性

主要部材、鋼製足場板、巾木の長さ・幅・高さは、**メートルモジュール**で構成されています  
→ 様々な躯体形状に柔軟に対応します

水平材クランプやブラケットの併用で鋼製足場板の設置が柔軟に！  
→ 作業床と躯体との**隙間を最小限**にします

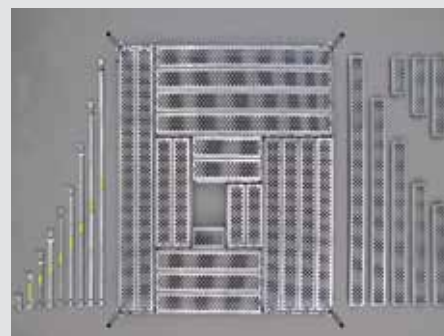
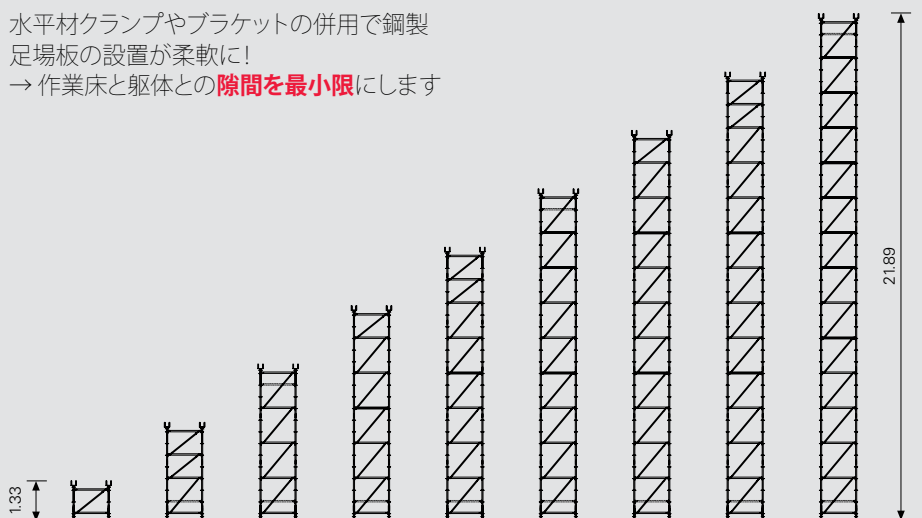

### 3. 組立手順



1) 墨出し後、ベーススピンドルの長さを調整し、敷板に配置する



2) ベース支柱UBV24をベーススピンドルに差し込む



3) ベース支柱のロゼットプレートに水平材のクサビを差し込み支柱同士をつなぐ



4) 水平材のクサビをハンマーで2~3回かきしめる



5) レベルを調整し、支柱の通りを確認する



6) ベース支柱UVR24に支柱UVRを差し込む





7) 支柱3段目のロゼットプレートに  
水平材のクサビを差し込み支柱同士をつなぐ



8) 四角塔の4側面の水平材にブレースUBLを  
取り付ける



9) 水平材のクサビをハンマーでかきしめる



10) 鋼製足場板UDGを敷き、階段を取り付ける  
1層目と同様の手順で最上段まで組み立てる



11) トップ支柱UVHの間に鋼製巾木UPYを設置するクロスヘッド  
スピンドルを支柱に差し込み、スピンドルの長さを調整する



12) 大引き材を設置し、完成

## 4. 強度試験データ

### ① 四角塔の実大試験

- 1) 5層1スパン 支柱間隔 2.0 m x 2.0 m
- 2) 5層1スパン 支柱間隔 1.5 m x 1.5 m

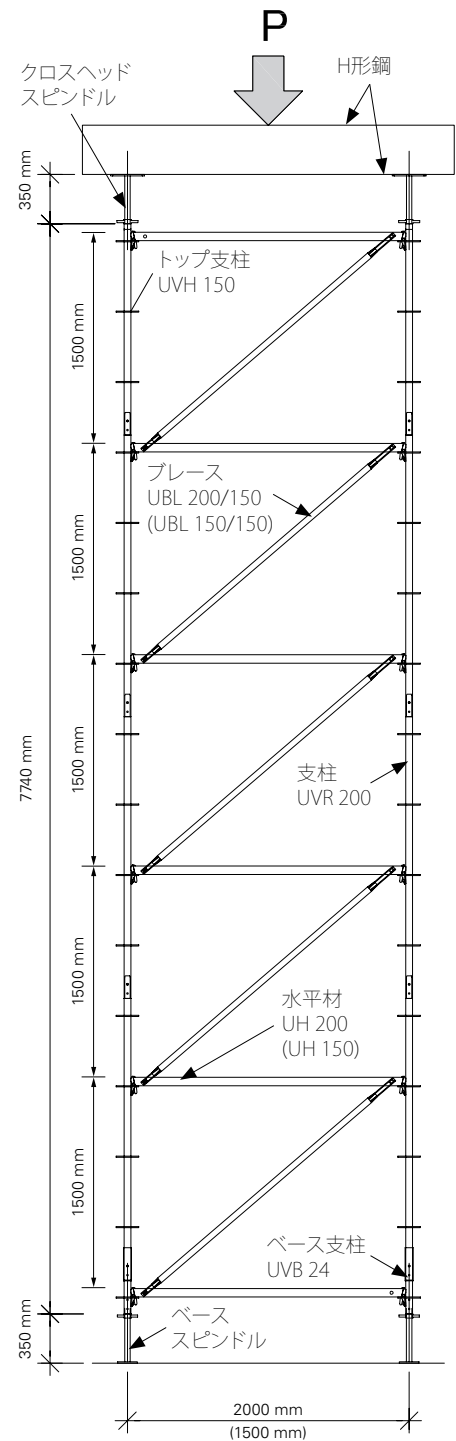

タイプ	支柱間隔 [mm]	水平材間隔 [mm]	破壊荷重 [t]	許容積載荷重 [t]
2.0 m x 2.0 m	2000	1500	46.75	20.84
1.5 m x 1.5 m	1500	1500	44.3	5.21 (1 支柱)

## ② ブレースの水平抵抗力試験

### 1) 圧縮試験

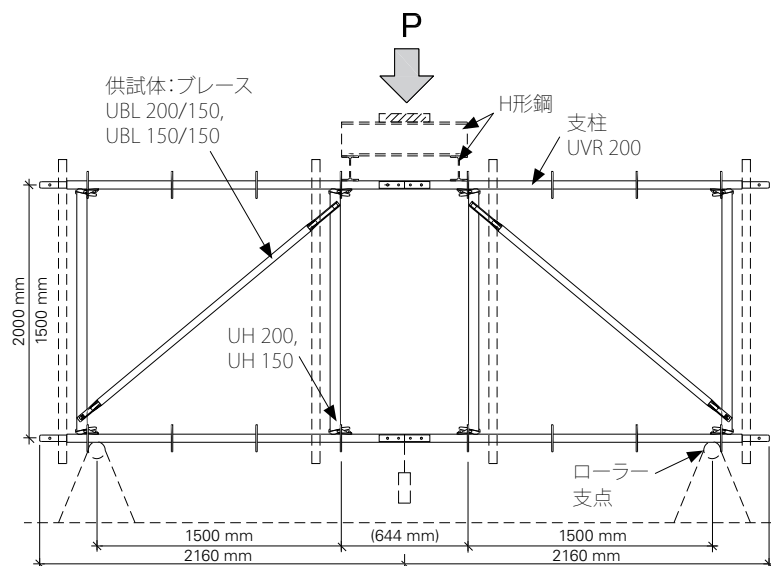

タイプ	支柱間隔 [mm]	水平材間隔 [mm]	1構面あたり	
			破壊荷重 [t]	*許容荷重 [t]
UBL 200/150	2000	1500	1.524	0.762
UBL 150/150	1500	1500	1.649	0.824

\*安全率 = 2.0

### 2) 引張り試験

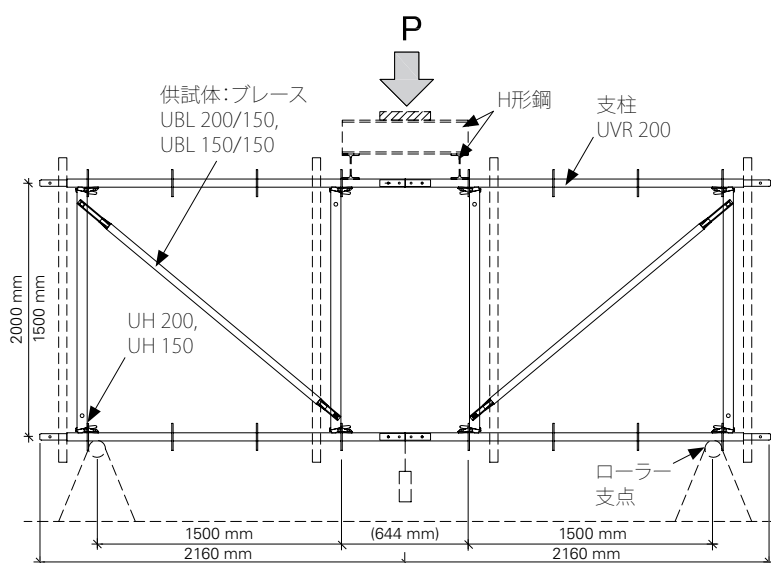

タイプ	支柱間隔 [mm]	水平材間隔 [mm]	1構面あたり	
			破壊荷重 [t]	*許容荷重 [t]
UBL 200/150	2000	1500	2.111	1.055
UBL 150/150	1500	1500	1.924	0.962

\*安全率 = 2.0

### ③ 水平材の強度試験

#### 1) 圧縮試験

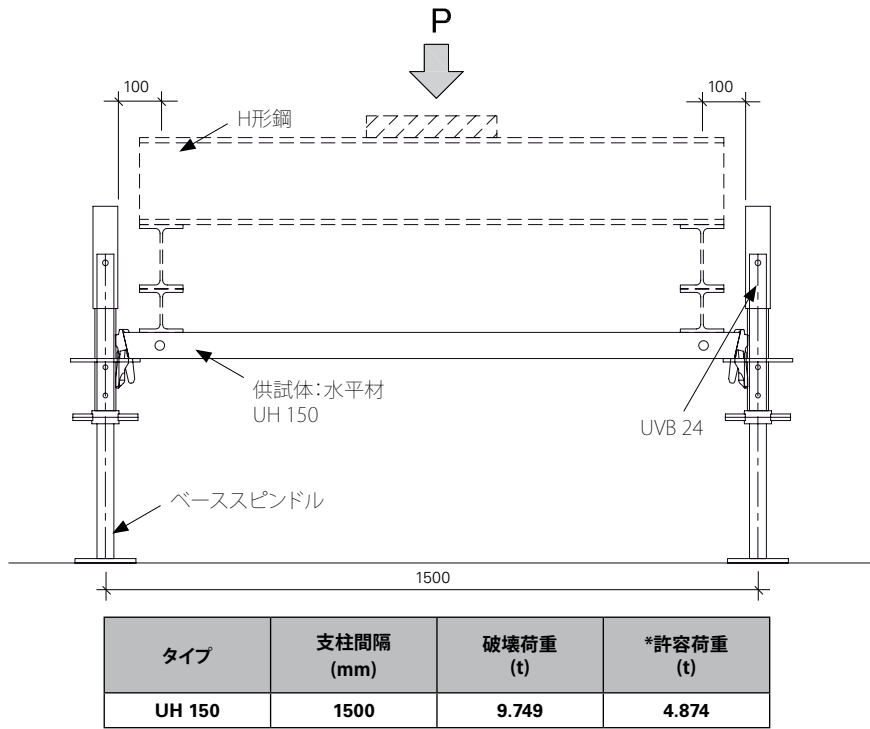

\*安全率 = 2.0

#### 2) 引き抜き試験

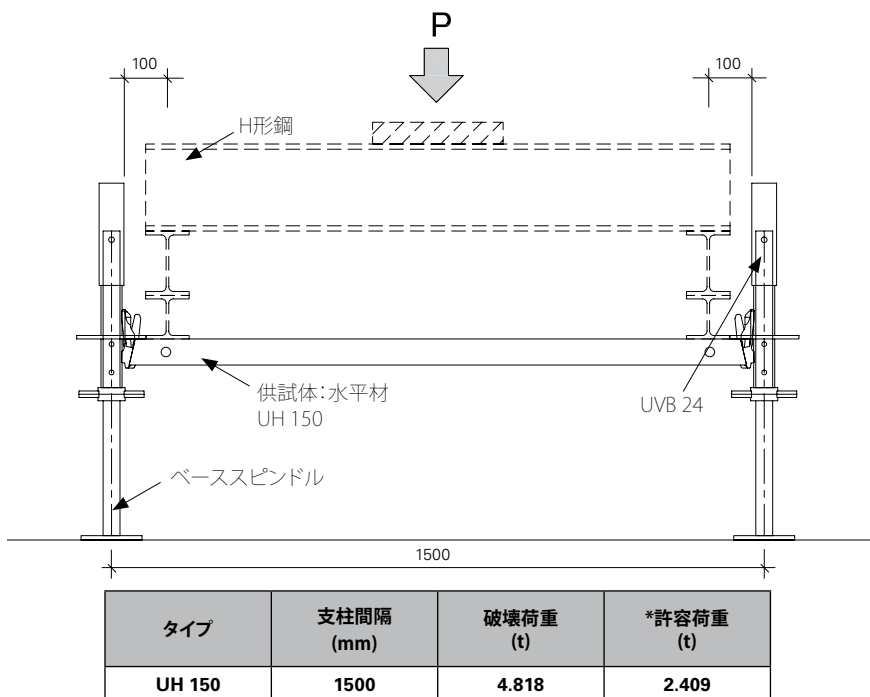
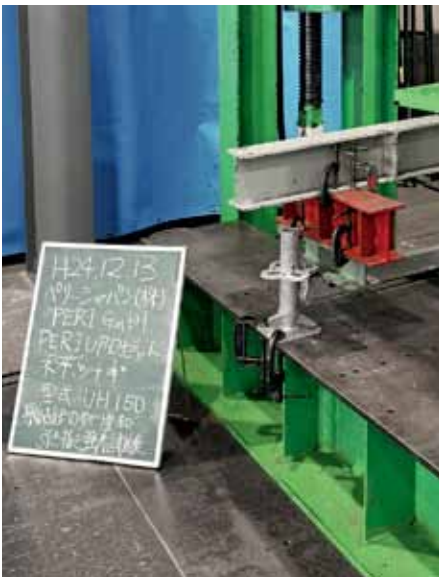

\*安全率 = 2.0

④ ブラケットの強度確認

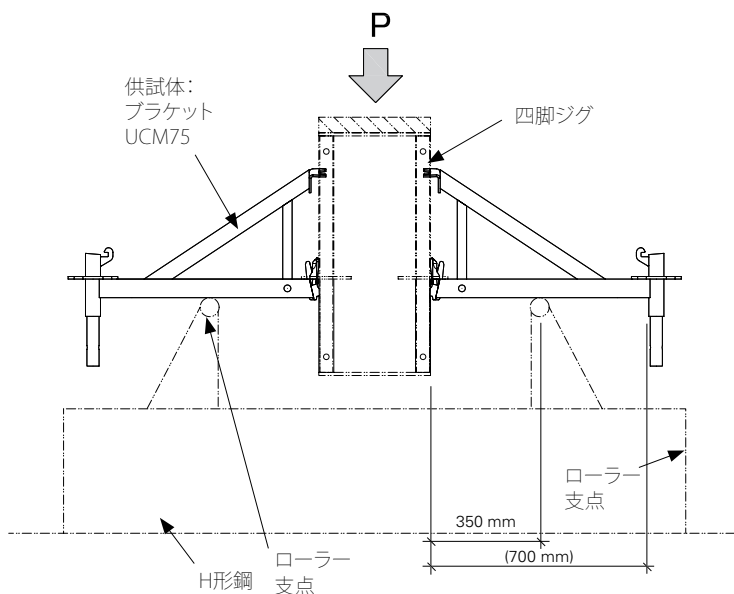

タイプ	破壊荷重 (t)	1ブラケットあたり	
		破壊荷重(t)	*許容荷重 (t)
UCM 75	10.2 中止	2.54	1.27

\*安全率 = 2.0

⑤ ほぞ接続部の引張り試験

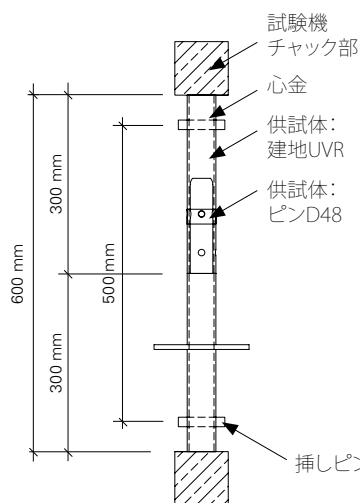

タイプ	破壊荷重 (t)	*許容荷重 (t)
ピンD48	5.1 中止	2.54

\*安全率 = 2.0

# 5. PERI UP ロゼットの組立基準

この支保工の組立においては、指定の部材を使用し、かつ、これを以下に示す指定された方法で強固に結合するものとする。

## 1) 支柱の間隔

支柱の間隔は、2000mm又は1500mmとする。

## 2) ベーススピンドル等

支柱最下部にはベース支柱UVB24を用いベーススピンドルに差し込む。ハンドルにて高さ調整を行い各支柱のレベルをそろえる。

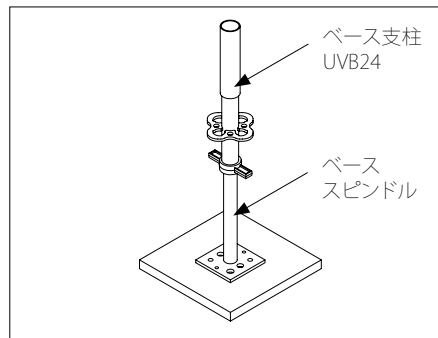

## 3) 支柱の継ぎ足し

支柱を継ぎ足す時は、上部支柱を下部支柱に差し込み、固定ピンD48にて抜け止めを行うものとする。

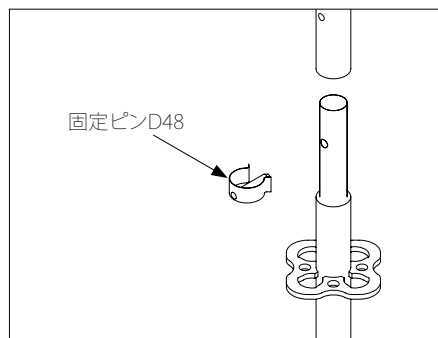

## 4) 水平材

水平材の間隔は1500mm以下とする。水平材及びブラケットの支柱への取付けは、水平材端部の金具のクサビ部を支柱のロゼットプレートに正しく差し込み、ハンマーで打込み、強固に固定するものとする。

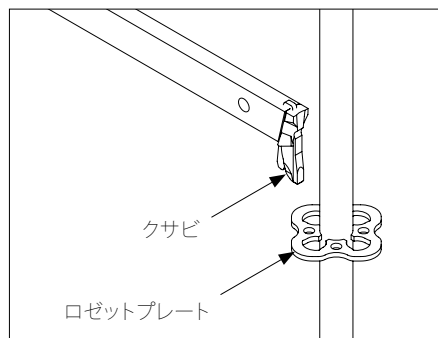

## 5) ブレース

ブレースは四角塔の4構面の全段に渡り設け、端部フックを上段の水平材UHの穴に正しく差し込みグラビティピンを下段の水平材UHの穴に確実に引掛けて止め金具で抜け止めを施し取付けるものとする。

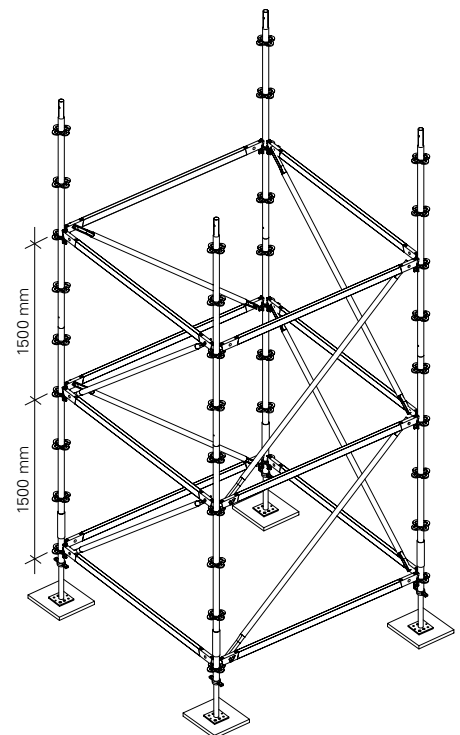
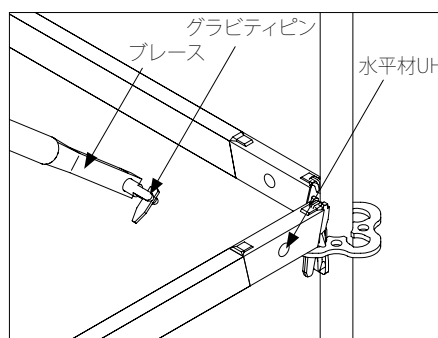

### 6) ヘッドスピンドル

支柱最上段にはUVH150を使用し、ヘッドスピンドルを差し込む。  
また、最上段のロゼットプレートには水平材UHを取付けるものとする。

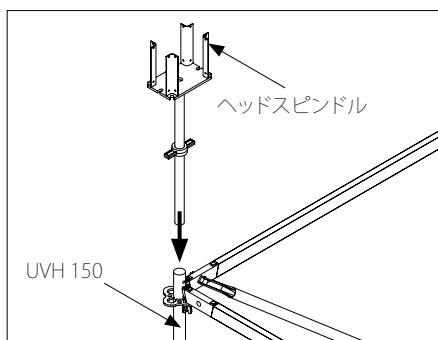

### 7) 水平つなぎ

高さが幅の5倍を超えるときは、高さの5倍以下の上下間隔毎に及び上端付近に四角塔間に水平つなぎを設け、かつ水平つなぎの水平変位を防止するものとする。

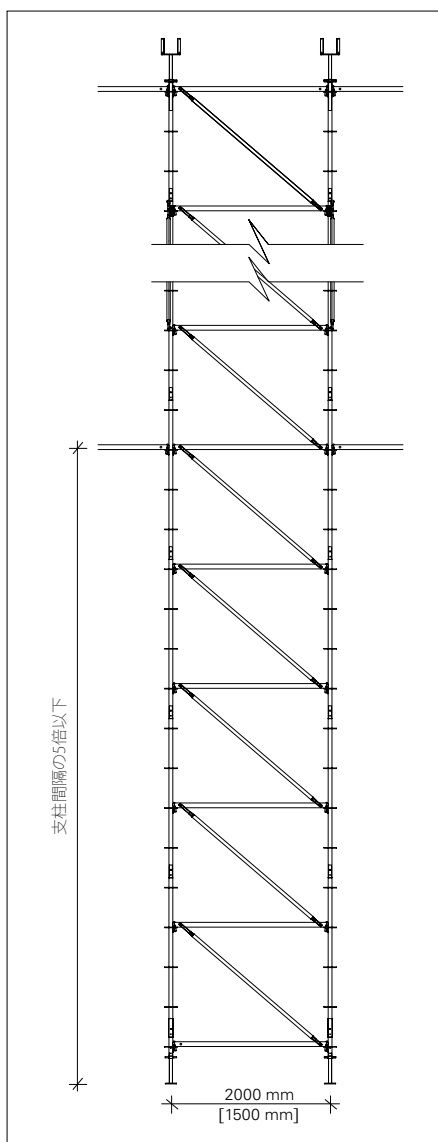

## 6. PERI UPロゼットを使用した様々な用途



作業ステージとして…



テーブルフォームとして…

倉庫として…



階段塔として…

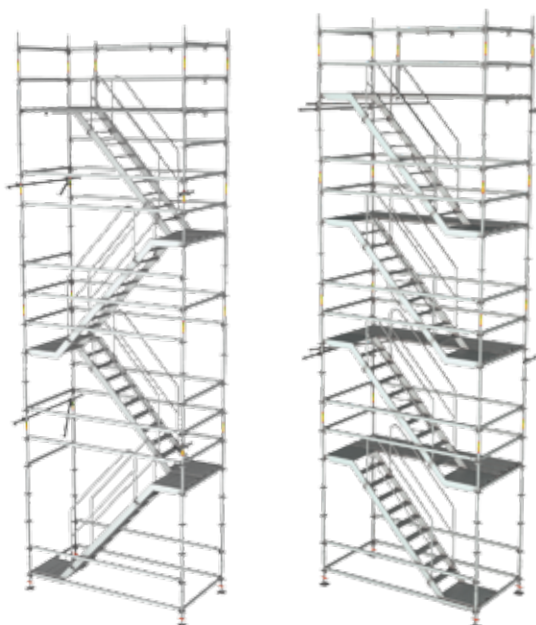

他、用途は様々です



## 7. 施工実施例(国内)



北海道新幹線建設工事



隙間のない作業床



梁下型枠設置



昇降階段

## 7. 施工実施例 (海外)



トンネル工事 (チェコ共和国)



トンネル工事 (クロアチア共和国)



橋梁工事 (トルコ共和国)



橋梁工事 (スロバキア共和国)



産業構造物工事 (カナダ)



公共施設工事 (ドイツ連邦共和国)

## 8. 部材表

品番	重量	品名	備考
019780	5.25	ベーススピンドルST100 超重量 (Kg)支保工用	調整ナット付属

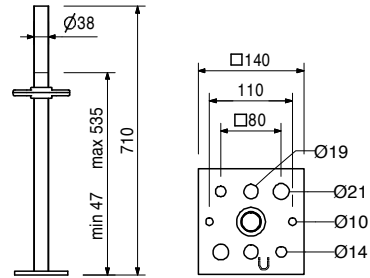
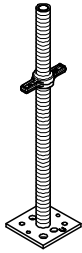

品番	重量	品名	備考
019950	7.78	ヘッドスピンドルTR38-70/50 傾き防止仕様 GT24 やVT20 のシングル、又は ダブル使用に対応	調整ナット付属

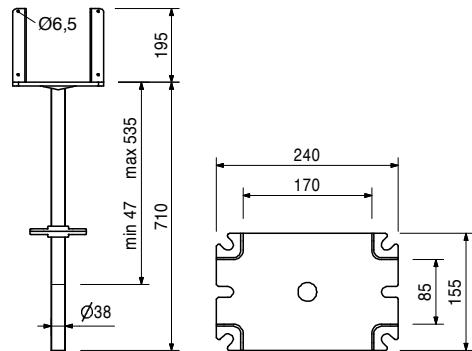
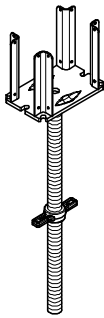

品番	重量	品名	備考
116081	6.93	調整ヘッドスピンドル2-ST100 最大4.4°までの角度に対応可能	固定部材と調整ナット付属

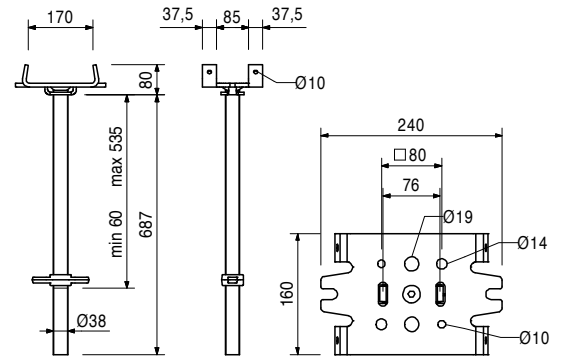
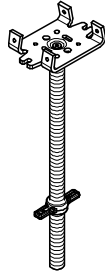

品番	重量	付属品
028590	0.568	引張ストラップ16-25
018300	0.564	クロスストラップ

品番	重量	品名	備考
100863	1.03	ハンドロックUJS 吊込時、ベーススピンドルUJBの 抜け落ち防止に使用	取付レンチサイズSW19

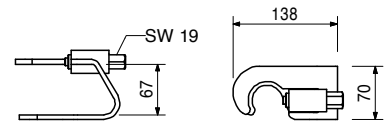

品番	重量	品名	その他構成
109563	1.46	ヘッドスピンドル固定金具UJH	品番018060 コッターピン4/11 個

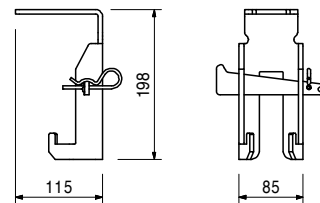
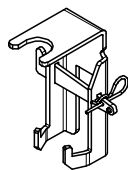

品番	重量	品名
100014	2.47	ベース支柱UVB24

備考

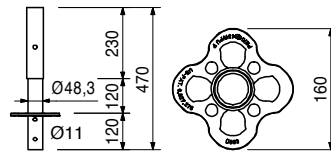

品番	重量	品名	L
101306	5.38	支柱UVR 100	1000
102860	7.69	支柱UVR 150	1500
100009	9.99	支柱UVR 200	2000
100012	14.7	支柱UVR 300	3000

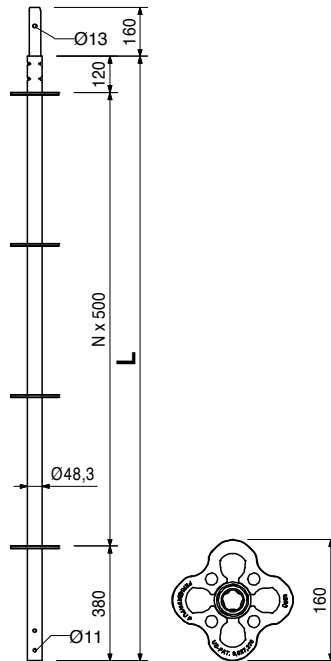
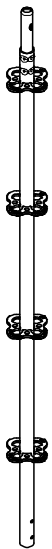

品番	重量	品名	L
100000	4.61	トップ支柱UVH 100	1000
100003	6.92	トップ支柱UVH 150	1500
100005	9.23	トップ支柱UVH 200	2000
100007	11.50	トップ支柱UVH 250	2500

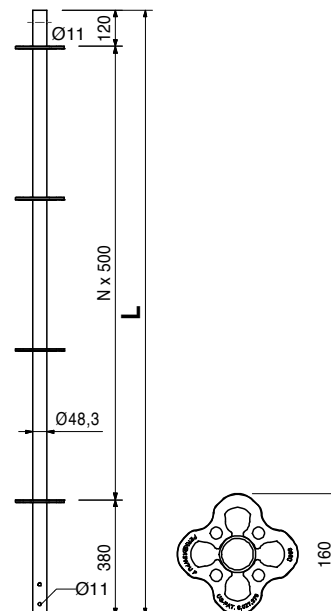

品番	重量	品名	備考
111053	0.059	ピンD48 吊込時、抜け防止材としてΦ48 から57mm までの支柱材に使用	

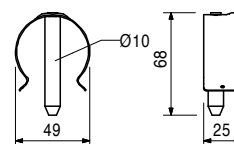

品番	重量	品名	L	X
114595	2.08	水平材UH50 プラス	454	500
114629	2.74	水平材UH75 プラス	704	750
114632	4.47	水平材UH100 プラス	954	1000
114638	5.44	水平材UH125 プラス	1204	1250
114641	4.72	水平材UH150 プラス	1454	1500
114645	6.05	水平材UH200 プラス	1954	2000

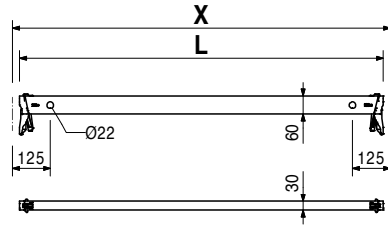
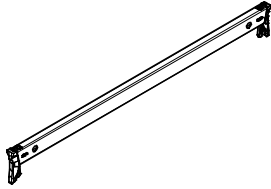

品番	重量	品名	備考
019940	2.29	対角ブレースST100 スタッキングタワーST100 対応斜材 取付本数はシステムにより異なる	

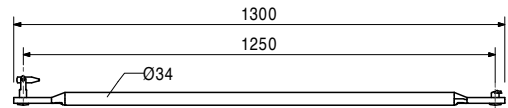
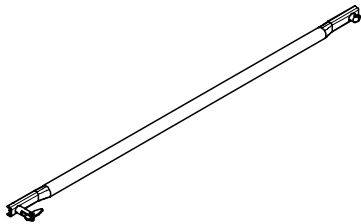



品番	重量	品名	L	X	Y
115513	4.65	ブレースUBL 100/150	1677	1000	1500
100055	4.45	ブレースUBL 150/100	1601	1500	1000
102846	5.35	ブレースUBL 150/150	1953	1500	1500
100059	5.51	ブレースUBL 200/100	2016	2000	1000
102862	6.25	ブレースUBL 200/150	2305	2000	1500

水平材の斜材取付孔に取付ける

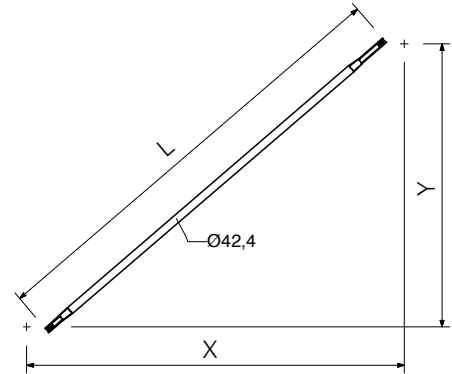
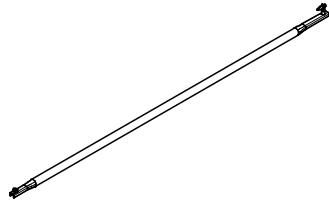

品番	重量	品名	X
124124	3.81	鋼製足場板UDG 25 x 50	500
124121	5.19	鋼製足場板UDG 25 x 75	750
124118	6.55	鋼製足場板UDG 25 x 100	1000
124115	7.93	鋼製足場板UDG 25 x 125	1250
124112	9.32	鋼製足場板UDG 25 x 150	1500
124109	12.2	鋼製足場板UDG 25 x 200	2000
123771	14.9	鋼製足場板UDG 25 x 250	2500
124915	17.7	鋼製足場板UDG 25 x 300	3000

水平材に取付ける

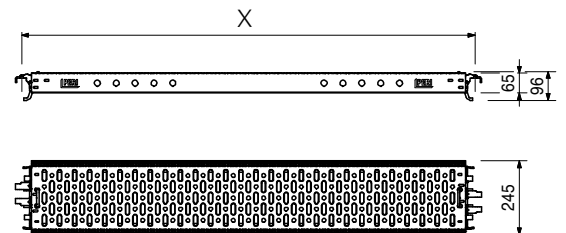
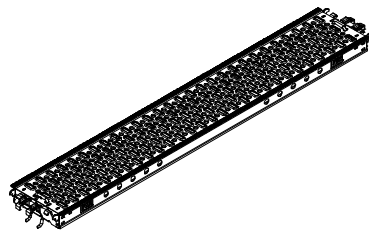

品番	重量	品名	備考
112676	5.27	ブラケットUCM50 支柱ベース付	
112678	6.51	ブラケットUCM75 支柱ベース付	

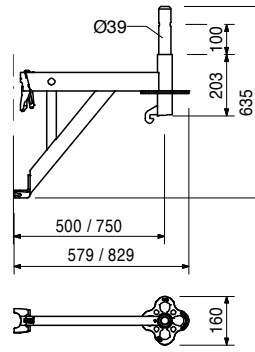
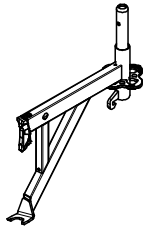

品番	重量	品名	備考
112690	4.38	ブラケットUCM50 ロゼット	
112693	5.62	ブラケットUCM75 ロゼット	

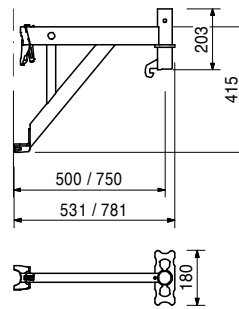
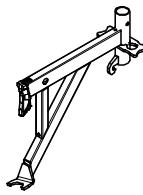

品番	重量	品名	備考
----	----	----	----

101731	0.841	水平材クランプ	
--------	-------	---------	--

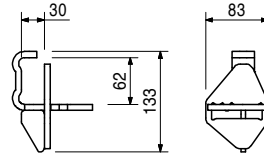

品番	重量	品名	備考
----	----	----	----

116306	1.68	ロゼットクランプ	
--------	------	----------	--

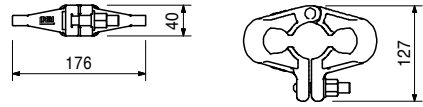
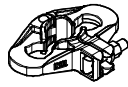

品番	重量	品名	その他構成品
----	----	----	--------

111117	28.1	階段UAS 75 x 250 / 200	
--------	------	----------------------	--

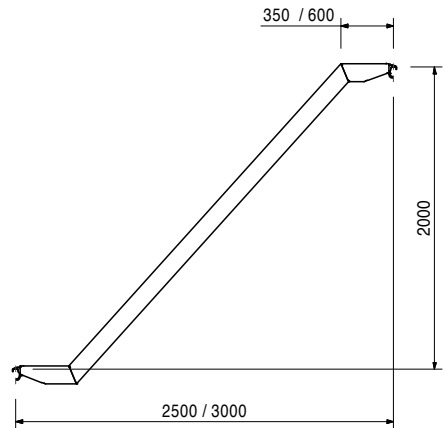
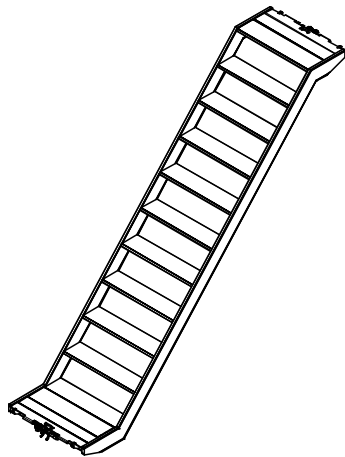

品番	重量	品名	備考
111087	17.6	階段UAS 75 x 150 / 50T	

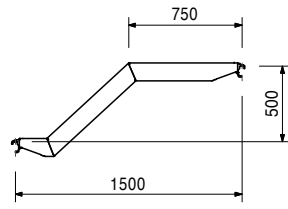
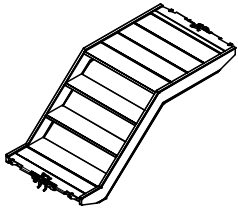

品番	重量	品名	備考
100742	10.0	階段手摺UAG	

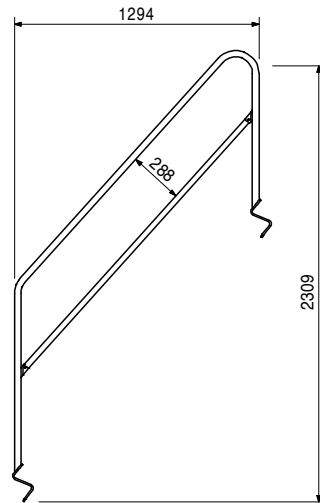
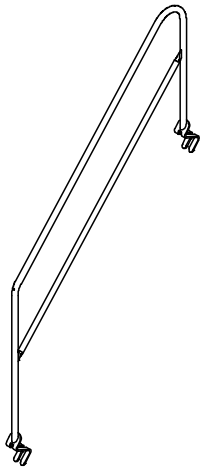

品番	重量	品名	L	X
110213	0.927	鋼製巾木 UPY 50	486	500
110526	1.38	鋼製巾木 UPY 72	706	720
110514	1.44	鋼製巾木 UPY 75	736	750
110073	1.96	鋼製巾木 UPY 100	986	1000
102862	2.04	鋼製巾木 UPY 104	1016	1040
110160	3.00	鋼製巾木 UPY 150	1486	1500
110176	4.03	鋼製巾木 UPY 200	1986	2000
110208	5.06	鋼製巾木 UPY 250	2486	2500
110211	6.10	鋼製巾木 UPY 300	2986	3000

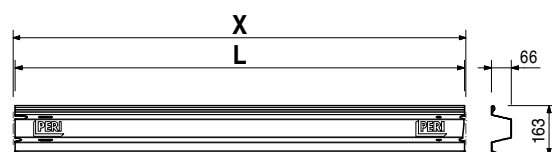
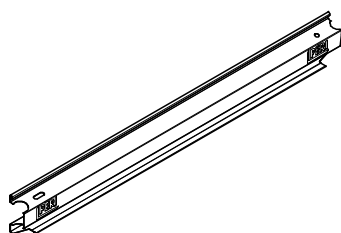

# 世界のPERI



## PERI

### 01 PERI GmbH

Rudolf-Diesel-Strasse  
89264 Weissenhorn  
info@peri.com  
www.peri.com

### 02 France / フランス

PERI S.A.S.  
77109 Meaux Cedex  
peri.sas@peri.fr  
www.peri.fr

### 03 Switzerland / スイス

PERI AG  
8472 Ohringen  
info@peri.ch  
www.peri.ch

### 04 Spain / スペイン

PERI S.A.U.  
28110 Algete - Madrid  
info@peri.es  
www.peri.es

### Belgium / ベルギー

### 05 Luxembourg / ルクセンブルク

N.V. PERI S.A.  
1840 Londerzeel  
info@peri.be  
www.peri.be

### 06 Netherlands / オランダ

PERI Holding B.V.  
5480 AH-Schijndel  
info@peri.nl  
www.peri.nl

### 07 USA / アメリカ合衆国

PERI Formwork Systems, Inc.  
Elkridge, MD 21075  
info@peri-usa.com  
www.peri-usa.com

### 08 Indonesia / インドネシア

PT Beton Perkasa Wijaksana  
Jakarta 10210  
bpw@betonperkasa.com  
www.peri.com

### 09 Italy / イタリア

PERI S.p.A.  
20060 Basiano  
info@peri.it  
www.peri.it

### 10 Japan / 日本

PERI Japan K.K.  
Tokyo 103-0015  
info@perijapan.jp  
www.perijapan.jp

### United Kingdom / イギリス

### 11 Ireland / アイルランド

PERI Ltd.  
Rugby, CV23 0AN  
info@peri.ltd.uk  
www.peri.ltd.uk

### 12 Turkey / トルコ

PERI Kalip ve Iskeleleri Sanayi  
ve Ticaret Ltd.  
Esenyurt / Istanbul 34510  
info@peri.com.tr  
www.peri.com.tr

### 13 Hungary / ハンガリー

PERI Kft.  
1181 Budapest  
info@peri.hu  
www.peri.hu

### 14 Malaysia / マレーシア

PERI Formwork Malaysia Sdn. Bhd.  
43300 Seri Kembangan,  
Selangor Darul Ehsan  
info@perimalaysia.com  
www.perimalaysia.com

### 15 Singapore / シンガポール

PERI ASIA Pte. Ltd  
Singapore 387355  
pha@periasia.com  
www.periasia.com

### 16 Austria / オーストリア

PERI Ges.mbh  
3134 Nußdorf ob der Traisen  
office@peri.at  
www.peri.at

### 17 Czech Republic / チェコ共和国

PERI spol. S r.o.  
252 42 Jesenice u Prahy  
info@peri.cz  
www.peri.cz

### 18 Denmark / デンマーク

PERI Danmark A/S  
2670 Greve  
peri@peri.dk  
www.peri.dk

### 19 Finland / フィンランド

PERI Suomi Ltd. Oy  
05460 Hyvinkää  
info@perisuomi.fi  
www.perisuomi.fi

### 20 Norway / ノルウェー

PERI Norge AS  
3036 Drammen  
info@peri.no  
www.peri.no

### 21 Poland / ポーランド

PERI Polska Sp. z o.o.  
05-860 Plochocin  
info@peri.com.pl  
www.peri.com.pl

### 22 Sweden / スウェーデン

PERIform Sverige AB  
30262 Halmstad  
peri@periform.se  
www.periform.se

### 23 Korea / 韓国

PERI (Korea) Ltd.  
Seoul 135-936  
info@perikorea.com  
www.perikorea.com

### 24 Portugal / ポルトガル

Pericofragens Lda.  
2790-326 Queijas  
info@peri.pt  
www.peri.pt

### 25 Argentina / アルゼンチン

PERI S.A.  
B1625GPA Escobar - Bs. As.  
info@peri.com.ar  
www.peri.com.ar

### 26 Brazil / ブラジル

PERI Formas e  
Escoramentos Ltda.  
Vargem Grande Paulista - SP  
info@peribrasil.com.br  
www.peribrasil.com.br

### 27 Chile / チリ

PERI Chile Ltda.  
Colina, Santiago de Chile  
perichile@peri.cl  
www.peri.cl

### 28 Romania / ルーマニア

PERI România SRL  
077015 Balotesti  
info@peri.ro  
www.peri.ro

### 29 Slovenia / スロベニア

PERI Agency  
2000 Maribor  
peri.slo@triera.net  
www.peri.com

### 30 Slovakia / スロバキア

PERI spol. s. r.o.  
903 01 Senec  
info@peri.sk  
www.peri.sk

### 31 Australia / オーストラリア

PERI Australia Pty. Ltd.  
Glendenning NSW 2761  
info@periaus.com.au  
www.periaus.com.au

### 32 Estonia / エストニア

PERI AS  
76406 Saku vald  
Harjumaa  
peri@peri.ee  
www.peri.ee

### 33 Greece / ギリシャ

PERI Hellas Solely Owned Ltd.  
194 00 Koropi  
info@perihellas.gr  
www.perihellas.gr

### 34 Latvia / ラトビア

PERI SIA  
2118 Salaspils novads, Rigas rajons  
info@peri-latvija.lv  
www.peri-latvija.lv

### United Arab Emirates / アラブ首長国連邦

PERI (L.L.C.)  
Dubai U.A.E.  
perillc@perime.com  
www.perime.com

### 36 Canada / カナダ

PERI Formwork Systems, Inc.  
Bolton, ON - L7E 1K1  
info@peri.ca  
www.peri.ca



- |   |  |  |  |   |
|---|--|--|--|---|
| <p><b>37 Libanon / レバノン</b><br/>PERI Representative Office<br/>90416 – Jdeideh<br/>lebanon@peri.de<br/>www.peri.com</p>               | <p><b>44 Russian Federation / ロシア</b><br/>OOO PERI<br/>142407, Noginsk District<br/>moscow@peri.ru<br/>www.peri.ru</p>                                 | <p><b>51 Turkmenistan / トルクメニスタン</b><br/>PERI Kalıp ve İskeleleri<br/>Aşgabat<br/>ahmet.kadioglu@peri.com.tr<br/>www.peri.com.tr</p> | <p><b>57 Saudi Arabia / サウジアラビア</b><br/>PERI Saudi Arabia Com. Ltd.<br/>21463 Jeddah<br/>info@peri.com.sa<br/>www.peri.com.sa</p>          | <p><b>64 Nigeria / ナイジェリア</b><br/>Heights Access Nigeria Ltd.<br/>Victoria Island, Lagos<br/>info@heightsaccessng.com<br/>www.heightsaccessng.com</p> |
| <p><b>38 Lithuania / リトアニア</b><br/>PERI UAB<br/>02300 Vilnius<br/>info@peri.lt<br/>www.peri.lt</p>                                    | <p><b>45 South Africa / 南アフリカ共和国</b><br/>PERI (Pty) Ltd<br/>7600 Stellenbosch<br/>info@peri.co.za<br/>www.peri.co.za</p>                               | <p><b>52 Belorussia / ベラルーシ</b><br/>IOOO PERI Belarus<br/>220100 Minsk<br/>info@peri.by<br/>www.peri.by</p>                          | <p><b>58 Qatar / カタール</b><br/>PERI Qatar LLC<br/>P.O.Box: 31295 - Doha<br/>info@periqatar.com<br/>www.periqatar.com</p>                    | <p><b>65 Oman / オマーン</b><br/>PERI (L.L.C.)<br/>Muscat<br/>perimct@perime.com<br/>www.perime.com</p>   |
| <p><b>39 Morocco / モロッコ</b><br/>PERI S.A.U.<br/>Tanger<br/>peri25@menara.ma<br/>www.peri.com</p>                                      | <p><b>46 Ukraine / ウクライナ</b><br/>PERI Ukraina<br/>07400 Brovary<br/>peri@peri.ua<br/>www.peri.ua</p>   | <p><b>53 Croatia / クロアチア</b><br/>PERI oplate i skele d.o.o.<br/>10 250 Lučko-Zagreb<br/>info@peri.com.hr<br/>www.peri.com.hr</p>     | <p><b>59 Algeria / アルジェリア</b><br/>SarI PERI<br/>Kouba 16092, Alger<br/>info@peri.com<br/>www.peri.com</p>                                  | <p><b>66 Colombia / コロンビア</b><br/>PERI S.A.S. Colombia<br/>Chapinero Alto, Bogotá<br/>peri.colombia@peri.com.co<br/>www.peri.com.co</p>               |
| <p><b>40 Israel / イスラエル</b><br/>PERI Formwork<br/>Engineering Ltd.<br/>Rosh Ha'ayin, 48104<br/>info@peri.co.il<br/>www.peri.co.il</p> | <p><b>47 Egypt / エジプト</b><br/>Egypt Branch Office<br/>11341 Nasr City /Cairo<br/>info@peri.com.eg<br/>www.peri.com.eg</p>                              | <p><b>54 India / インド</b><br/>PERI (India) Pvt Ltd<br/>Mumbai – 400064<br/>info@peri.in<br/>www.peri.in</p>                           | <p><b>60 Albania / アルバニア</b><br/>PERI formwork and<br/>scaffolding Sh.p.k.<br/>Tirane<br/>erti.hasanaj@peri.com.tr<br/>www.peri.com.tr</p> |   |
| <p><b>41 Bulgaria / ブルガリア</b><br/>PERI Bulgaria EOOD<br/>1839 Sofia<br/>peri.bulgaria@peri.bg<br/>www.peri.bg</p>                     | <p><b>48 Serbia / セルビア</b><br/>PERI – Oplate d.o.o.<br/>22310 Šimanovci<br/>office@peri.rs<br/>www.peri.rs</p>   | <p><b>55 Jordan / ヨルダン</b><br/>PERI GmbH - Jordan<br/>11947 Amman<br/>jordan@peri.com<br/>www.peri.com</p>                           | <p><b>61 Peru / ペルー</b><br/>PERI Peruana S.A.C.<br/>Villa El Salvador, Lima<br/>contacto@peri.com.pe<br/>www.peri.com.pe</p>               |   |
| <p><b>42 Iceland / アイスランド</b><br/>Armar ehf.<br/>220 Hafnarfjörður<br/>armar@armar.is<br/>www.armar.is</p>                            | <p><b>49 Mexico / メキシコ</b><br/>PERI Cimbras y Andamios,<br/>S.A. de C.V.<br/>Estado de México, Huehuetoca<br/>info@peri.com.mx<br/>www.peri.com.mx</p> | <p><b>56 Kuwait / クウェート</b><br/>PERI Kuwait Company WLL<br/>13011 Kuwait<br/>kuwait@peri.com<br/>www.peri.com</p>                    | <p><b>62 Panama / パナマ</b><br/>PERI Panama Inc.<br/>0832-00155 Panama City<br/>info@peri.com.pa<br/>www.peri.com.pa</p>                     |   |
| <p><b>43 Kazakhstan / カザフスタン</b><br/>TOO PERI Kazakhstan<br/>050000 Almaty<br/>peri@peri.kz<br/>www.peri.kz</p>                       | <p><b>50 Azerbaijan / アゼルバイジャン</b><br/>PERI Representative Office<br/>Baku<br/>peribaku@peri.com.tr<br/>www.peri.com.tr</p>                            | <p><b>63 Angola / アンゴラ</b><br/>Pericofragens, Lda.<br/>Luanda<br/>renato.portugal@peri.pt<br/>www.peri.pt</p>                        |  |   |

## PERI 製品ラインアップ



壁型枠



柱型枠



スラブ型枠



クライミングシステム



トンネル型枠



橋梁型枠



支保工



一般作業足場



外装足場



プラント足場



アクセス階段



ルーフテント



システムパーツ



各種サービス



ペリー・ジャパン株式会社  
システム型枠・足場・技術のスペシャリスト

〒103-0015  
東京都中央区日本橋箱崎町31-4  
箱崎314ビル7F  
Tel: 03 - 5642 - 6100  
Fax: 03 - 5642 - 6101  
info@perijapan.jp  
www.perijapan.jp